

ワンポイント・インフォメーション

件名 :16GB P2 カード対応

機種名 :AG-HVX200

2007 年 5 月 16GB P2 カードがリリースされました。

AG-HVX200 にてお使いいただくには本体内部のドライバー・ソフトウェアのアップデートが必要です。

対象バージョン:2.03-00-0.00 以前

1. ドライバソフトウェア入手方法

放送業務用映像システムのサイト内 <http://panasonic.biz/sav/>

ダウンロードサイト(SUPPORT DESK / Download)よりダウンロード

2. アップデート方法

PC にダウンロードした対応ドライバーソフトを SD カードにコピー

SD カードにより AG-HVX200 本体をアップデート

*詳細につきましては、次ページ以降の手順書をご参照ください。

【ご注意】

アップデート用の SD カードは、64MB 以上の SD 規格に準拠したものをお使いください。

以上

AG-HVX200 ドライバーソフトウェア(ファームウェア) バージョンアップデート方法

お断り:本項目に掲載しているサムネール画面は、英語表示となっています。

※ OTHER FUNCTION 画面(設定メニュー)の項目 LAUNGE にて、JAPANESE を選択されている場合は、日本語表示となります。
(工場出荷モードは、ENGLISH)

1.バージョンの確認

下記方法にて現在の AG-HVX200 ドライバーソフトウェア(ファームウェア)のバージョン番号をご確認いただけます。

1. 本機を P2-MCR モードに設定します。
 - ①MEDIA スイッチ(P2/TAPE 切換)を「P2」に切り替える
 - ②本機の POWER スイッチを ON にする
 - ③動作モードボタンを押し、MCR モードへ切替える(MCR/VCR ランプが点灯)
2. サムネール画面が表示されている状態にて、MENU ボタンを押すとメニューが表示されます。

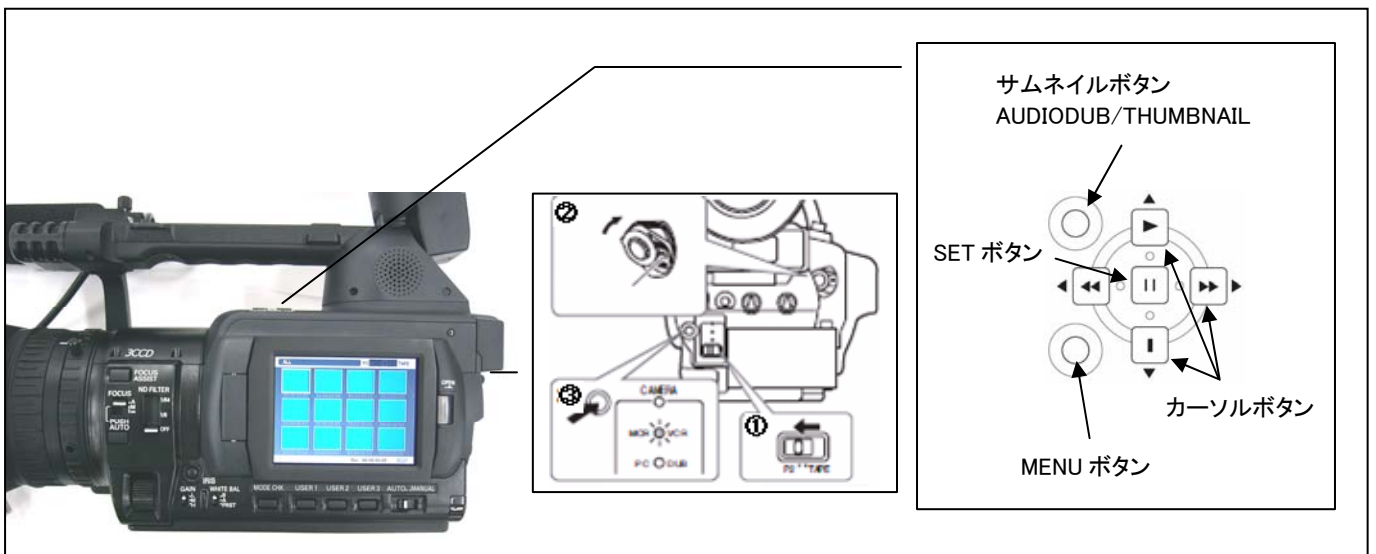

3. カーソルボタンにて“PROPERTY” (情報表示)の項目を選択し、SET ボタンを押します。
4. 次に、カーソルボタンにて“SYSTEM INFO” (機器情報) の項目を選択し、SET ボタンを押すとバージョンが表示されます。

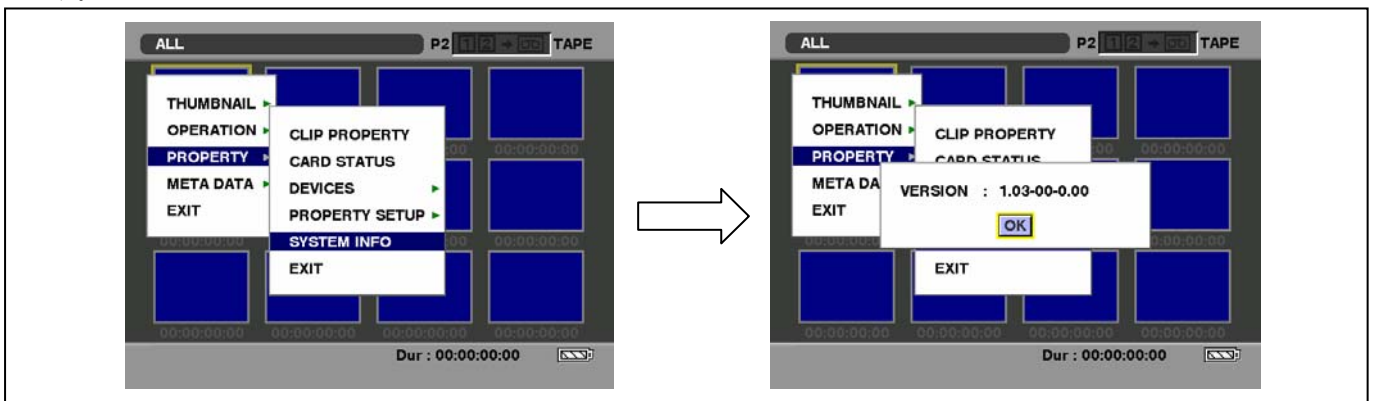

5. 確認が終わりましたら、SET ボタンを押し次に MENU ボタンを押して、メニューから抜けてください。
以上で、バージョンの確認は終わりです。

2. SD™メモリーカードによるアップデート

2-1. アップデート概要

1. ドライバーソフトウェア(ファームウェア)のアップデートファイルを SD™メモリーカードにコピーし、書き込み用 SD™メモリーカードを作成します。
2. 書き込み用 SD™メモリーカードを使用し、本機のドライバーソフトウェア(ファームウェア)をアップデートします。

ご注意：アップデート前に必ずお読み下さい。

- **アップデート中は、SDカードを抜いたり、電源を切らないで下さい。** データが消去あるいは一部書き込み状態で終了となり、正常に動作出来なくなります。
- アップデート中の電源断を防ぐ為、必ず **ACアダプターを用いて** アップデートを行ってください。

2-2. アップデート準備

< SD™メモリーカードの準備 >

1. 64MB 以上の SD™メモリーカードを準備します。
本機には、SD™メモリーカード規格に準拠した SD™メモリーカードを入れてご使用ください。マルチメディアカードや SDHC™メモリーカードは、使用できません。
また、miniSD™カードを本機で使用する場合は、必ず、miniSD™専用 のアダプターを装着してご使用ください。(miniSD™アダプターのみを本機に挿入すると正常に動作しません。アダプターには必ず、メモリーカードを入れてご使用ください。)

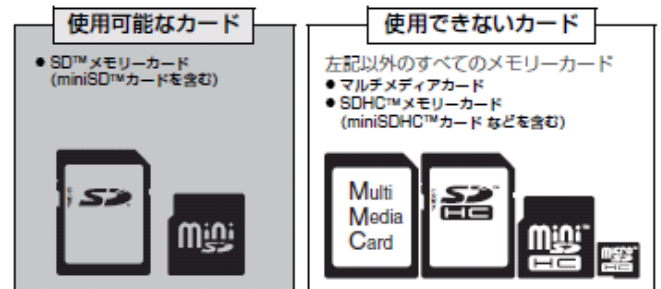

2. SD™規格準拠のフォーマットを、AG-HVX200 にて行います。

ご注意：SD™メモリーカードのフォーマットは、必ず本機にて実行して下さい。PCのOSに標準搭載されているフォーマットはSD™規格外のため認識しません。PCでフォーマットする必要がある場合は、専用ソフトウェア(=SDフォーマットソフトウェア)をP2サポートサイトよりダウンロードしてご使用ください。

日本語 <http://panasonic.biz/sav/>

英語 <https://www.pavc.panasonic.co.jp/pro-av/>

AG-HVX200によるSD™メモリーカードのフォーマット方法(SD™規格準拠)

- 1 本機の電源が OFFであることを確認します。
- 2 カバーを開け、SDカードの向きに注意して挿入してください。
- 3 MEDIAスイッチを「P2」に切り替え、本機のPOWERスイッチをONにします。
- 4 動作モードボタンを押して、MCRモード(MCR/VCRランプが点灯)にしMENUボタンを押します。
- 5 メニューからOPERATION(操作)→FORMAT(フォーマット)→SD CARD(SDカード)を選択します。(カーソルボタンで選択、SETボタンにて決定)
- 6 確認の画面でカーソルボタンにてYES(はい)を選択します。(フォーマットしない場合はEXIT(戻る))
- 7 SETボタンを押すとSD™メモリーカードがフォーマットされます。(アクセスランプが点灯)
- 8 フォーマットが完了するとメニューが消えます。SDカードを取り出してカバーを閉じてください。(SDカードを再度本体側へ押し込むと前に出てきます)

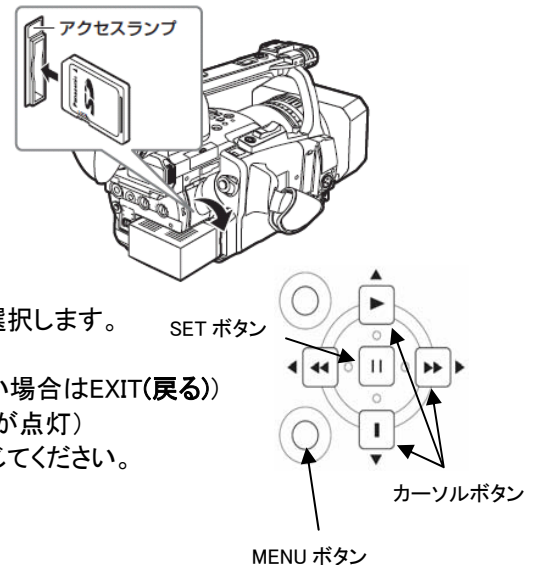

< 書き込み用SD™メモリーカードの作成 >

ドライバーソフトウェア(ファームウェア)アップデートデータをSD™メモリーカードへコピーします。

1. 本機でフォーマットしたSD™メモリーカードをPCのカードスロットに挿入します。
2. P2サポートサイトより、AG-HVX200のドライバーソフトウェア(“VVVSI*****.zip”圧縮ファイル)をPCのハードディスクにダウンロードします。
日本語 <http://panasonic.biz/sav/>
3. “VVVSI*****.zip”圧縮ファイルをPCのハードディスクの任意のフォルダ上にて解凍してください。
4. 解凍した“VVVSI*****”フォルダ内にあるフォルダ“PRAIVATE”をフォルダごとSD™メモリーカードにコピーします。
ご注意：フォルダ構成・ファイル名は変更しないで下さい。
5. これで書き込み用SD™メモリーカードが作成されました。
(PC上に解凍されたデータは、アップデートが完了したら不要となります。)

2-3. アップデート方法

1. SD™メモリーカードをSDスロットへ挿入し、MEDIAスイッチを“P2側”にして本機の電源をONにします。

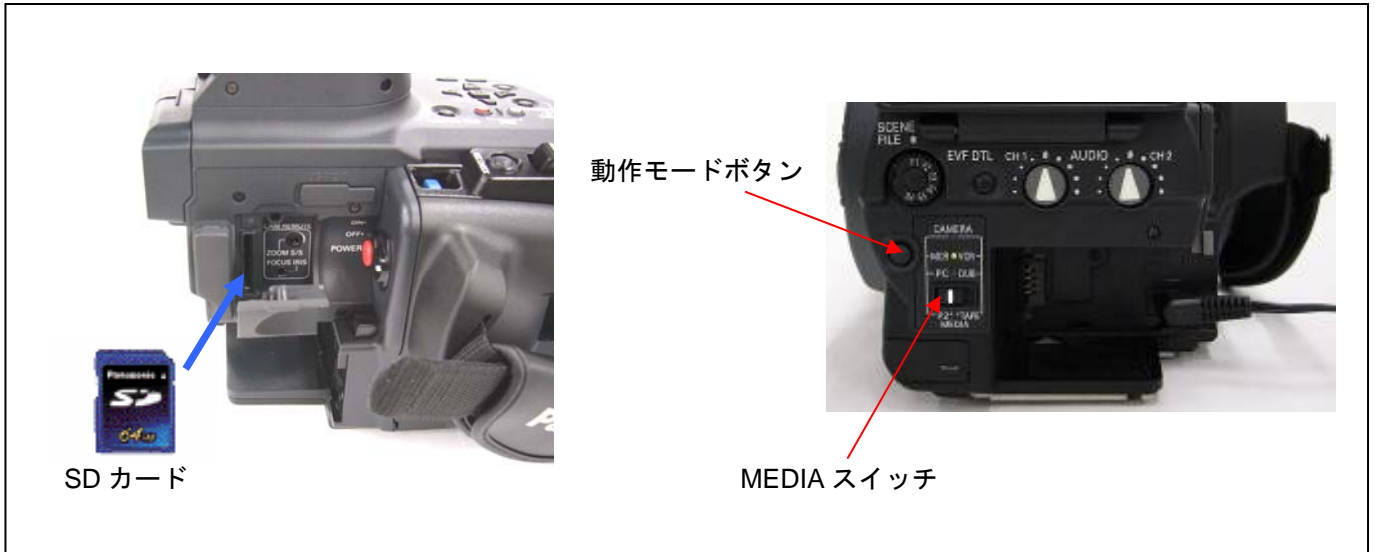

2. 動作モードボタンを押して、本機を P2-MCR モードにします。



3. MENU ボタンを押すと、メニューが表示されます。カーソルボタンにて、“OPERATION”（操作）を選択し、SET ボタンを押して、OPERATION メニューを開きます。

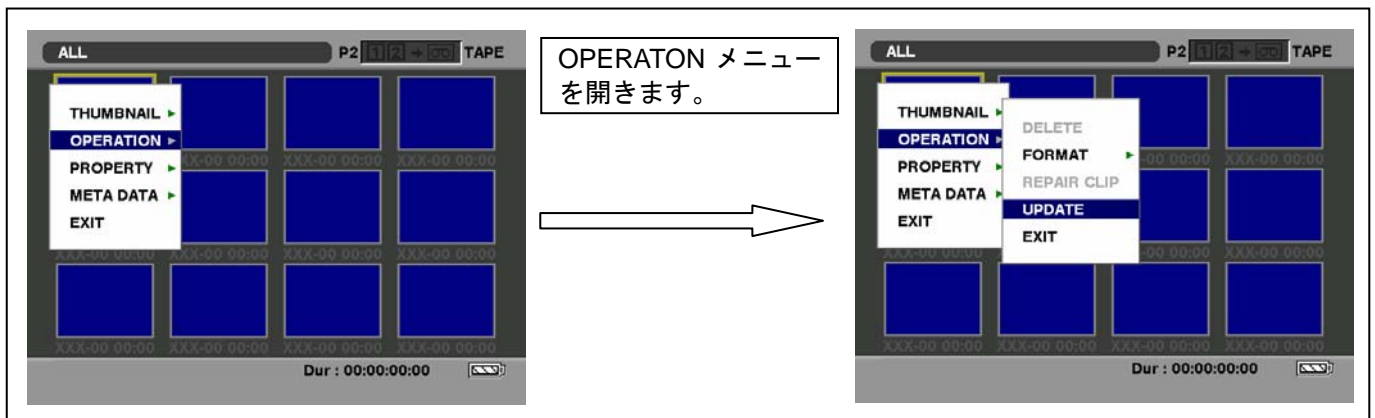

4. メニューから“UPDATE”（アップデート）を選択し SET ボタンを押すと、実行の確認メニューが表示されます。（アップデート用に準備した SD™メモリーカードを挿入していない場合は、メニュー画面に“UPDATE”（アップデート）が表示されません）バージョンアップを行う場合は、“YES”（はい）を選択し SET ボタンを押します。

5. アップデート処理が開始され、画面に“PREPARING FOR UPDATE”のメッセージが表示されます。この時点ではアップデートの準備を行っています。

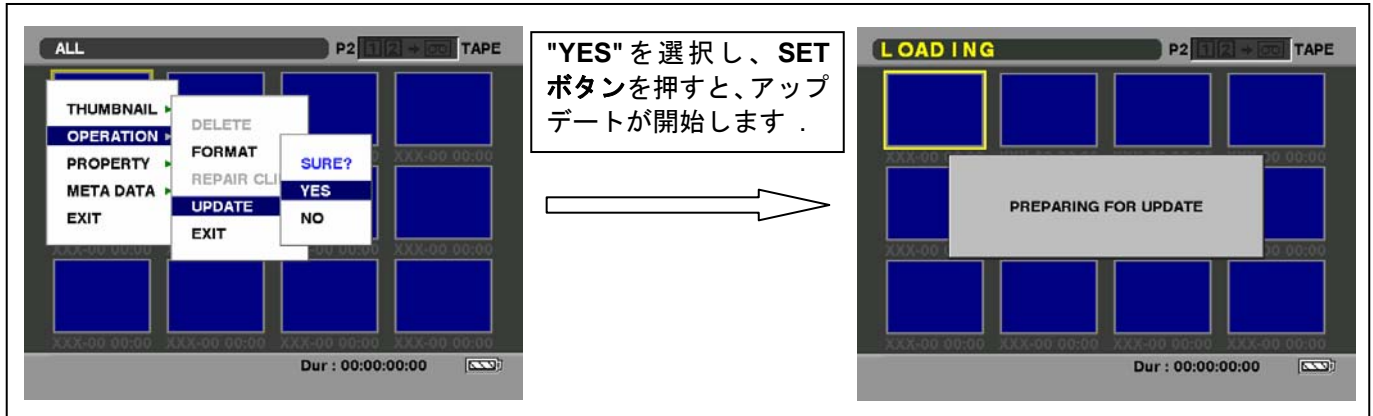

6. アップデート中は、記号“A”で示す、下記画面が表示されます。

- ◆ アップデートには約 10 分かかりますので、途中で電源を切らないで下さい。
- ◆ アップデートが開始されると、SD™メモリーカードスロットの LED が点灯します。(緑色の LED)

7. アップデートが正常終了した場合、記号“B”で示す、下記画面が表示されます。

ご注意:

- ◆ アップデートが異常終了した場合、記号“C”で示す、下記画面が表示されます。
- ◆ 記号“A”で示す画面が表示されていても、SD™メモリーカードスロットの LED が 5 分以上消えたままで点灯/点滅しない場合は、アップデートが正常に行われていません。電源を切り、AC アダプター(外部電源)を抜いた後、もう一度書き込み用 SD™メモリーカードを新しく作成し直して、アップデートを最初からやり直してください。

画面表示

<p>A アップデート中 ファームウェアの名称</p>	<p>B 正常終了した場合</p>	<p>B 画面内容</p> <p>アップデート成功 電源を切り、AC アダプターを抜いてください。 今後さらに上位のバージョンにアップデートする際は、改めて書き込み用 SD™メモリーカードを作成して行ってください。</p>
<p>A 画面内容 (進行中は操作しないでください！) SD™メモリーカードアクセスランプ □点滅: アップデート進行中です □カード挿入後 1 分以上ランプが点灯しない場合: エラーと考えられます</p> <ol style="list-style-type: none"> 1. AC アダプターやバッテリーをはずしてください。 2. 書き込み用 SD™メモリーカードを作成し直して最初からアップデートをやり直してください。 	<p>C 異常終了した場合</p>	<p>C 画面内容</p> <p>アップデートエラー！ アップデートをやり直すには、電源を切り、新しく作成した書き込み用 SD™メモリーカードをセットした後、AC アダプターのコードを一度抜いて差し直してください。再度電源を入れると 2-3 分後にアップデートが開始します。</p>

- ◆ 電源をアップデートの途中で切った場合、アップデートが開始されなかった場合、及び上記記号“C”の状態になった場合、電源を再起動し、再度書き込みを実行して下さい。

8. アップデート終了後、SD™メモリーカードを抜き、電源を再起動します。電源の再投入を行わないと正しく動作しません。
9. 再起動後にアップデートが正しく行われたか確認の為、バージョンを表示させて更新されているか確認します。項目 1 に示す方法にて確認して下さい。